

Udskriftsdato: mandag den 12. januar 2026

**VEJ nr 9084 af 08/02/2017 (Historisk)**

## **Vejledning om støtte fra ansøgningspuljen Terapeutisk bistand til forældre til børn med handicap § 15.13.26.60.**

---

Ministerium: Social- og Boligministeriet

Journalnummer: Børne- og Socialministeriet,  
Socialstyrelsen, j.nr. 2016-9666

### **Senere ændringer til forskriften**

FIN nr 9479 af 14/06/2023

# Vejledning om støtte fra ansøgningspuljen Terapeutisk bistand til forældre til børn med handicap § 15.13.26.60.

**Ansøgningsfrist den 8. marts 2017 kl. 12.00**

## **INDHOLDSFORTEGNELSE**

- 1. Indledning**
- 2. Ansøgningspuljens formål**
- 3. Ansøgningspuljens målgruppe**
- 4. Ansøgerkreds**
- 5. Forventede resultater**
- 6. Støtteegnede projekter**
- 7. Projektperiode**
- 8. Udarbejdelse af projektbeskrivelse**
- 9. Tildelingskriterier for tilskud fra ansøgningspuljen**
- 10. Tilskudsberettigede udgifter**
- 11. Ikke tilskudsberettigede udgifter**
- 12. Udarbejdelse af budget**
- 13. Ansøgningsprocedure**
- 14. Hvis projektet får tilskud**

### **1. Indledning**

På baggrund af den handicappolitiske handlingsplan fra 2013 blev det i forbindelse med satspuljeaftalen for 2014 vedtaget at afsætte i alt 40,5 mio. kr. til *Mestringsstøtte til familier med børn med handicap*.

Som et delinitiativ heraf blev det besluttet at afsætte 4,6 mio. kr. over tre år til forsøg med længerevarende og individuelt tilpassede terapeutiske forløb for familier med et barn med varig og betydelig funktionsnedsættelse.

Midlerne er afsat på finanslovens § 15.13.26.60. i årene 2015, 2016 og 2017. Med denne ansøgningspulje søges der for perioden 1. marts 2017 til 31. december 2017. Der vil ved vurderingen af ansøgninger blive lagt vægt på, at ansøger har modtaget støtte i anden projektperiode.

Ansøgningspuljen kan ansøges af kommuner, der alene eller sammen med andre kommuner, ønsker at gennemføre forsøg med tilbud om tidsbegrænset familieterapi for forældre til børn med betydelige og varige fysiske eller psykiske funktionsnedsættelser i alderen 0-18 år. Familierne skal i en forsøgsperiode tilbydes op til 15-20 timers særligt tilrettelagte familieterapeutiske forløb, hvis der vurderes at være behov for støtte i form af terapeutisk, psykologisk eller anden bistand i umiddelbar forlængelse af, at barnet er født, eller funktionsnedsættelsen er konstateret. Det forventes, at 100 familier vil deltage i den samlede projektperiode.

Handicappolitisk handlingsplan blev lanceret i 2013. Et af de seks temaer i handleplanen, *Mere viden og bedre effekt*, har særlig fokus på at øge graden af selvhjulpethed og ligeværd hos mennesker med handicap.

SFI's kortlægning fra 2011 af børn med funktionsnedsættelser og deres familier viser, at familier med børn med handicap har flere skænderier og konflikter end andre familier. Samtidig er der bekymrende tegn på en større forekomst af stress og sociale problemer hos søskende til børn med handicap end i andre familier. Internationale studier viser samme mønster af et højt niveau af stress, konflikter, mistrivsel, skilsmisser og en mindre tilknytning til det omgivende samfund, herunder job, familie, venner, fritid mv.

På baggrund af kortlægningen er der igangsat et program om *Mestringsstøtte til familier med børn med handicap* med fem delinitiativer, hvoraf denne vejledning vedrører delinitiativ fem om terapeutisk bistand.

## **2. Ansøgningspuljens formål**

Formålet med ansøgningspuljen er at give kommunerne mulighed for at tilbyde tidsbegrænset, intensiv mestringsstøtte til forældre til børn med handicap i den første tid efter barnet er født eller har fået sit handicap.

Familierne skal i en forsøgsperiode tilbydes op til 15-20 timers særligt tilrettelagte familieterapeutiske forløb, der skal hjælpe til at bearbejde psykiske reaktioner eller følger efter konstatering af barnets funktionsnedsættelse eller kroniske sygdom. Forløbene evalueres med henblik på vurdering af behov hos forældrene samt af, om terapeutisk eller anden bistand er en virkningsfuld forebyggende indsats, der styrker forældrenes og familiernes mestring.

Forløbene er et supplement til den nuværende familievejlederordning og til eksisterende støtteordninger i service- og sundhedsloven.

## **3. Ansøgningspuljens målgruppe**

Målgruppen for ansøgningspuljen er forældre til børn med handicap. Børnene har betydelige og varige fysiske eller psykiske funktionsnedsættelser i alderen 0-18 år og har behov for og kan profitere af familieterapeutisk bistand til styrket mestring og håndtering af hverdagen. Indsatsen tilbydes til forældre,

hvor der er tegn eller symptomer på f.eks. stress, mistroivsel, sorg og krisereaktioner eller negativ familiedynamik.

Forældrene kontaktes som udgangspunkt af projektkommunen, når funktionsnedsættelsen er konstateret og tilbydes deltagelse i projektet, såfremt de passer ind i målgruppen. Funktionsnedsættelsen skal være nyligt konstateret/diagnosticeret, som udgangspunkt inden for tre måneder efter barnets fødsel eller funktionsnedsættelsens konstatering/diagnosticering, men kan strækkes til 4-6 måneder efter konstatering/diagnosticering. Det er et kriterium, at det vurderes, at forældrene viser tegn eller symptomer på fx stress, mistroivsel, sorg og krisereaktioner eller negativ familiedynamik.

Målgruppen omfatter som udgangspunkt forældrepar. Det betyder, at såfremt begge forældre har samvær med barnet skal begge deltage, uanset om parret er gift, samboende, skilt eller ikke bor sammen. Hvis ikke begge forældre har samvær med barnet, eller kommunen vurderer, at der er en særligt begrundet årsag hertil, kan en forælder deltage alene. Målgruppen omfatter ikke forældre, hvor behovet for terapeutisk bistand er opstået som følge af reaktivering af tidligere oplevelser eller psykiatriske problemstillinger.

#### **4. Ansøgerkreds**

Ansøgerkredsen består af kommuner.

#### **5. Forventede resultater**

Det forventes, at de støttede projekter opnår nedenstående resultater på borgerniveau og organisatorisk niveau.

##### *5.1 Forventede resultater på borgerniveau*

Det forventes, at projektet samlet vil resultere i følgende resultater på borgerniveau:

- 80 pct. af de deltagende forældre oplever at have fået bearbejdet psykiske reaktioner eller følger efter konstatering af barnets funktionsnedsættelse,
- 70 pct. af de deltagende forældre oplever, at der er færre skænderier i familien,
- 70 pct. af de deltagende forældre oplever, at de i højere grad kan understøtte det handicappede barns udvikling,
- 70 pct. af de deltagende forældre oplever, at de i højere grad kan understøtte eventuelle søskendes trivsel.

##### *5.2 Forventede resultater på organisatorisk niveau*

Det forventes, at projektet samlet vil resultere i følgende resultater på organisatorisk niveau:

- Forbedret tidlig og akut støtte til forældre med behov for eksempelvis psykologbistand eller særlige forløb,
- Øget viden om metode eller indsats, der effektivt kan styrke forældrenes mestring,
- At kommunerne bliver bedre til at imødekomme og håndtere forældrenes behov for hjælp til at mestre familielivet med et barn med handicap.

Projekterne vil blive evalueret af en ekstern evaluator, og projekterne skal i den forbindelse registrere data for hver enkelt borger/familie, der deltager i projektet, for at kunne dokumentere indsatsen og de opnåede resultater. Ansøgerne skal i ansøgningsprocessen forpligte sig til at deltage i den gennemgående evaluering af initiativet og dermed samarbejde med evaluator, herunder at levere oplysninger om målgruppe, metoder, implementering, effekt og økonomi.

Evalueringen vil indeholde et målgruppeniveau, hvor der bl.a. måles på forskellige faktorer som f.eks. stress, følelser og tilfredshed med roller, oplevet stress, arbejde eller familierelateret stress, ensomhed, angst, skyld, tilfredshed og engagement i ægteskab/parforhold, jobtilfredshed og social støtte.

## **6. Støtteegnede projekter**

Projekterne, der søges om tilskud til, skal indeholde følgende:

### *1. Familieterapeutiske forløb.*

Forløbene skal bestå af særligt tilrettelagte forløb (15-20 timer) målrettet forældrene og/eller gruppeforløb med deltagelse af flere forældrepar, som gennemføres indenfor en periode på ni måneder. Forløbene skal indeholde både:

a. Terapiforløb målrettet begge forældres/den enlige forældres behov. Forløbene skal omhandle følgende tematikker:

- Sorg- og krisebearbejdning
- Mestringsstrategier, herunder kommunikation og problemløsning

b. Terapi og kursus i parforhold, socialt liv og mestring af familielivet med et barn med handicap. Forløbene kan tage udgangspunkt i PREP<sup>1</sup> eller lignende indsatser, som er målrettet de ovenstående tematikker. Forløbet bør også have fokus på netværksdannelse mellem de deltagende familier, så de fremadrettet kan støtte sig til hinanden og bidrage til hinandens øgede oplevelse af mestring.

På projektkommunernes initiativ kan andre temaer indgå i initiativet, men effektevalueringen og afrapporteringen skal tage udgangspunkt i ovenstående to temaer.

### *2. Uddannelse af personale til at varetage de familieterapeutiske forløb.*

Det kan være nødvendigt for projektkommunerne at opkvalificere medarbejdere for at have kompetencen til at indgå i projektet, såfremt kommunen ikke råder over medarbejdere med de nødvendige kompetencer. Kommunerne kan i det tilfælde vælge at indkøbe opkvalificeringsforløb hos private udbydere, og der kan søges om midler hertil.

### *3. Rekrutteringsprocesser, hvor familier der indgår i målgruppen identificeres.*

Familievejlederordningen kan evt. inddrages i rekrutteringen af familierne, da familievejlederen vil have den første kontakt til familien. Samarbejdspartnere i andre sektorer kan også inddrages i rekrutteringen. Det er ansøgers opgave at beskrive rekrutteringsprocessen.

## **7. Projektperiode**

Midlerne skal anvendes i perioden 1. marts 2017 til 31. december 2017.

## 8. Udarbejdelse af projektbeskrivelse

Ved fordeling af støtte til projekterne vil der blive lagt vægt på, at følgende er tilstrækkelig beskrevet i ansøgningen:

*At projektets formål* er beskrevet. I projektets formål beskrives, hvilket problem projektet skal løse for målgruppen, og hvilken forandring det skal medføre for målgruppen. Det er centralt, at det sandsynliggøres, hvordan projektet medvirker til at fremme ansøgningspuljens formål.

*At projektets målgruppe* er beskrevet kort og præcist. Beskrivelsen skal indeholde følgende oplysninger:

- Hvem indgår i målgruppen?
- Hvor mange er omfattet af målgruppen?

*At antallet af brugere i projektet* er beskrevet og at ansøger kan sandsynliggøre rekruttering af et tilstrækkeligt antal brugere fra målgruppen i projektperioden. Det er vigtigt, at der gives et realistisk bud på, hvor mange der indgår i projektet. Det forventes, at 100 familier deltager i projekterne samlet set i løbet af projektperioden. Der tages hensyn til den enkelte kommunes størrelse og potentielle rekrutteringsgrundlag. Det skal under dette punkt beskrives, hvordan projektet systematisk vil opgøre og dokumentere antal brugere i projektet.

*At projektets mål på borgerniveau* er klart og præcist beskrevet. Målene er de konkrete resultater, som projektet forventes at opnå. Projektets resultater skal være realistiske set i forhold til bl.a. projektets målgruppe, bemanning og aktiviteter.

*At det er beskrevet, hvordan målene/resultaterne nås*, dvs. at det er beskrevet kort og præcist, hvilke **aktiviteter**, som projektet vil gennemføre. Det skal også beskrives, hvordan de enkelte aktiviteter hænger sammen, og hvordan aktiviteterne bidrager til at opnå målet. Projektet skal ud fra karakteristik af målgruppen og dens problemer beskrive indholdet af disse aktiviteter, så det kan ses, hvordan de modsvarer problemerne. **Tidsplan** for aktiviteter skal udarbejdes.

*At projektets organisation og ledelse* er beskrevet.

*At videreførelse af projektets aktiviteter* efter tilskudsperiodens udløb er beskrevet. Det skal beskrives, hvordan projektet kan videreføres og forankres efter tilskudsperiodens udløb.

### 8.1 Beskrivelse af projektets forandringsteori

Det er centralt, at det i projektbeskrivelsen sandsynliggøres, at projektets mål og aktiviteter bidrager til at fremme ansøgningspuljens formål. Dette kan gøres ved at opstille en forandringsteori for projektet, jf. figur 1.

### Figur 1. Forandringsteorimodel

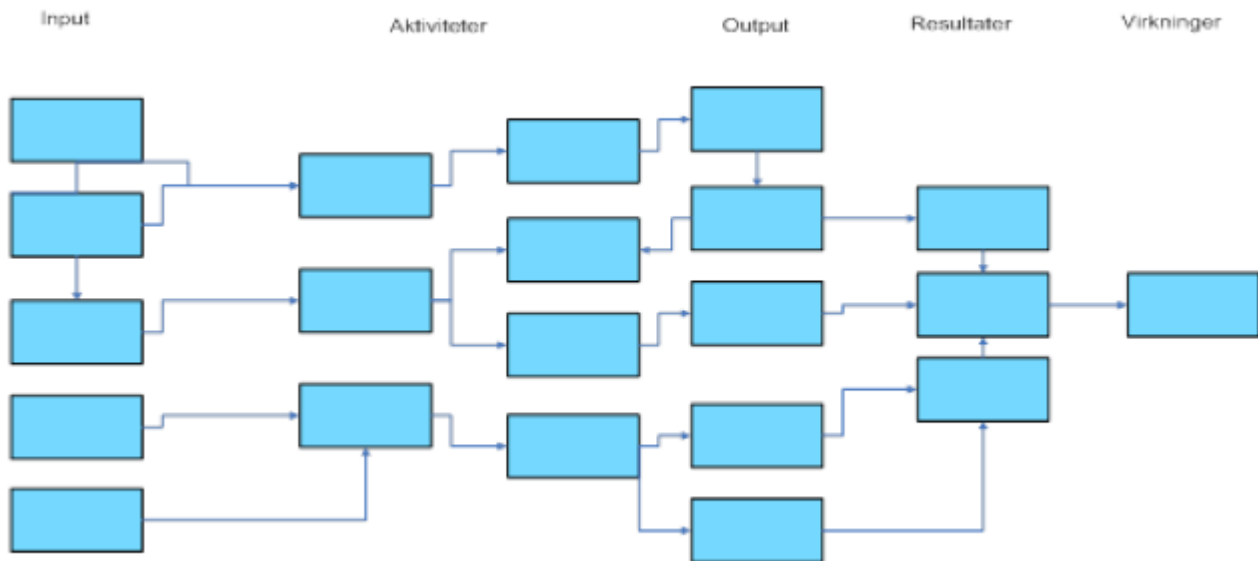

De sammenhænge, som identificeres i forandringsteorien, skal fremgå af de relevante afsnit i ansøgningen, herunder beskrivelsen af projektets formål, mål og aktiviteter. Man skal således via sin forandringsteori gøre sig klart, hvilke aktiviteter der er centrale for, at formålet med projektet kan opfyldes, dvs. for at der skabes en effekt for borgerne.

Man skal i projektet have fokus på systematisk at dokumentere effekten af projektet for borgerne. En forudsætning for den systematiske opfølgning er, at der er opstillet klare mål for, hvad der skal opnås med indsatsen.

Målene skal have fokus på effekten for borgeren (også kaldet outcome-fokus), og det er således ikke tilstrækkeligt kun at opstille mål med fokus på gennemførelse af aktiviteter.

De opstillede mål skal være SMART-sikrede, jf. nedenstående beskrivelse. Et SMART-sikret mål har fokus på forandring for borgerne. I skal udvælge nogle få og væsentlige forandringsmål, så målingsarbejdet begrænses. Målene viser/dokumenterer, hvilke konkrete forandringer, der skal ske for målgruppen, for at projektets gennemførelse kan betragtes som en succes. En forandring kan også være, at en dårlig udvikling for målgruppen stoppes eller sinkes. Der skal dog være nogle beviser i form af registrerede data for, at projektet er en succes. I skal overveje, hvilke synlige forandringer man skal kunne identificere hos målgruppen, når projektet er slut.

**Et SMART sikret mål** er et mål, som er specifikt, målbart, accepteret, realistisk og tidsafgrænset. Målet skal opfylde alle fem nedenstående betingelser:

- **S – Specifikt:** (konkret, præcist, detaljeret) Hv-spørgsmål kan hjælpe jer til at gøre målet tilstrækkeligt specifikt. F.eks.: Hvem er involveret? Hvad skal der ske? Hvorfor er det vigtigt? Hvordan skal det ske?
- **M – Målbart:** Et mål skal kunne måles. Hvordan kan I vide, at ændringen er indtrådt? Kan målingen gennemføres?
- **A – Accepteret:** Er der enighed om målet blandt de vigtigste aktører og i målgruppen? Er det et godt mål for, hvad der vil blive opfattet som en succes?

- **R – Realistisk:** Et accepteret mål er ikke nødvendigvis realistisk. Er det sandsynligt, at målet kan nås med de ressourcer, der er til rådighed? Er der en klar og logisk sammenhæng mellem mål og midler?
- **T – Tidsafgrænset:** Hvornår skal det måles, om målet er nået? Tidsfristen skal være realistisk og opnåelig.

## 8.2 Køn skal tænkes ind i projektet (Kønsmainstreaming)

I skal tydeligt overveje, om projektet er målrettet enten mænd eller kvinder eller begge køn. De anvendte metoder i projektet skal svare til de behov, som mænd og kvinder i målgruppen kan have. I skal overveje om kvinder og mænd har samme behov for hjælp. I skal også overveje, om der er basis for at indrette projektet på en måde, der gør det muligt for både kvinder og mænd at få udbytte af det.

## 9. Tildelingskriterier for tilskud fra ansøgningspuljen

### 9.1 Vurdering af ansøgninger

Ansøgninger om tilskud fra ansøgningspuljen vurderes på baggrund af nedenstående tildelingskriterier. Vurderingen er inddelt i fire områder. De enkelte vurderingsområder uddybes nedenfor efter den skematiske oversigt.

Oversigten illustrerer, hvordan den samlede ansøgning bliver vurderet.

Vurdering	Tildelingskriterier
<b>1. Relevans</b>	At projektets formål og målgruppe ligger inden for ansøgningspuljens formål og målgruppe.
<b>2. Sammenhæng:</b>	<p>At der er tydelig sammenhæng mellem målsætninger, aktiviteter og ressourcer.</p> <p>At der i projektet indgår familierapeutiske forløb målrettet forældrene og/eller gruppeforløb med deltagelse af flere forældrepar</p> <p>At der er truffet beslutning om deltagelse i projektet på et ledelsesmæssigt niveau.</p> <p>At ansøger forpligter sig til at indgå i et konstruktivt samarbejde med evaluator vedr. evaluering af den familierapeutiske indsats.</p> <p>At der på tværs af projekterne samlet set deltager 100 familier i løbet af projektperioden. I vurderingen tages hensyn til kommunens størrelse og potentielle rekrutteringsgrundlag.</p>
<b>3. Budget</b>	At der er overensstemmelse mellem budget og beskrevne aktiviteter.
<b>4. Forankring</b>	At projektet har en realistisk forankringsplan.

Ud over ovenstående kriterier vil der jf. bekendtgørelsens § 7 blive lagt vægt på, at ansøger har modtaget støtte i anden projektperiode.

### Ad 1) Relevans:



På baggrund af ansøgers beskrivelse af formål og målgruppe vil det blive vurderet, hvorvidt projektets formål og målgruppe ligger inden for ansøgningspuljens formål og målgruppe.

#### Ad 2) Sammenhæng:

På baggrund af den samlede projektbeskrivelse og dertilhørende budget vil det blive vurderet, hvorvidt der er sammenhæng mellem projektets formål, målsætninger, aktiviteter og ressourcer (projektets forandringsteori). Det vil blive vurderet, hvorvidt projektet opstiller klare og præcise mål på borgerniveau. Projektets resultater skal være realistiske i forhold til bl.a. projektets målgruppe, bemanning og aktiviteter. Således skal det være sandsynliggjort, at de beskrevne aktiviteter vil føre til opfyldelse af de opstillede målsætninger på borgerniveau. Derudover vurderes det, hvorvidt de planlagte aktiviteter er klart beskrevet, og om aktiviteterne hænger sammen med målene på borgerniveau.

Der skal i projektet indgå familierapeutiske forløb (15-20 timer) målrettet forældrene og/eller gruppeforløb med deltagelse af flere forældrepar, som gennemføres indenfor en periode på ni måneder.

Der skal være truffet beslutning om deltagelse i projektet på et ledelsesmæssigt niveau. Som følge heraf, skal ansøger vedlægge dokumentation for, at beslutningen om deltagelse i projektet er taget på et ledelsesmæssigt niveau, der sandsynliggør, at organisationen vil vægte og prioritere programmet med de rette medarbejderressourcer, løbende opfølgning mv. i hele projektperioden.

Ansøger forpligter sig til at indgå i et konstruktivt samarbejde med evaluator vedrørende evaluering af den familierapeutiske indsats, herunder evaluering af implementeringsforhold samt belysning af økonomien bag projektet. Ansøger må i forlængelse heraf påregne, at der skal registreres data for hver enkelt borger/familie, for at kunne dokumentere indsatsen og de opnåede resultater.

Det vil indgå i vurderingen, at der på tværs af projekterne samlet set deltager 100 familier i løbet af projektperioden. I vurderingen tages hensyn til kommunens størrelse og potentielle rekrutteringsgrundlag.

#### Ad 3) Budget:

På baggrund af den samlede projektbeskrivelse og dertilhørende budget vil det blive vurderet, hvorvidt der er sammenhæng mellem de beskrevne aktiviteter og de udgiftstyper, som fremgår af budgettet. Budgettet skal være realistisk, sparsommeligt og leve op til de krav, der er til udgiftstyper og niveauer, som fremgår af vejledningen (se afsnit 10-12).

#### Ad 4) Forankring:

På baggrund af den samlede projektbeskrivelse vil det blive vurderet, hvorvidt projektet har beskrevet en realistisk forankringsplan efter tilskudsperiodens ophør.

### **10 Tilskudsberettigede udgifter**

Projektets udgifter skal anføres under specifikke budgetposter i budgettet. Af nedenstående oversigt fremgår, hvilke udgifter der er tilskudsberettigede i forhold til tilskud fra ansøgningspuljen:

1. **Lønudgifter** til aflønning af medarbejdere i projektet. Løn niveauet må ikke være højere end det, der er aftalt i de statslige overenskomster for tilsvarende arbejde.
2. Udgifter til **honorarer til konsulenter**.
3. Udgifter til **revisor**.

4. Lovpligtige **forsikringer**, herunder arbejdsskadeforsikringer.
5. Udgifter til **transport** i egen bil. Transportudgiften skal beregnes på baggrund af statens lave takst pr. km., jf. Moderniseringsstyrelsens Cirkulære om satsregulering for tjenesterejser. Udgifterne skal budgetteres med antal kilometer og takst pr. km.
6. Udgifter til offentlig **transport**.
7. Udgifter til **aktiviteter**.
8. Udgifter til **formidling**.
9. Udgifter til **lokaler**.
10. Udgifter til **kontorhold** (f.eks. mindre kontorartikler, porto mv.)
11. Udgifter til mindre **materielanskaffelser** indtil 50.000 kr. pr. år (f.eks. indkøb af udstyr, køkkenmaskiner eller andet inventar). Såfremt der søges om tilskud til materialeanskaffelser, skal formålet med anskaffelsen fremgå af ansøgningen eller i en note til budgettet.
12. Andre **relevante udgifter** til projektets gennemførelse. Relevansen beskrives i en note til budgettet.

## 11 Ikke tilskudsberettigede udgifter

Af nedenstående oversigt fremgår, hvilke udgifter der ikke kan dækkes gennem tilskud fra ansøgningspuljen:

1. **Materialeanskaffelser** for over 50.000 kr. per år.
2. Køb af **fast ejendom**.
3. **Anlægsudgifter** (f.eks. ombygning og renovering).
4. Dækning af **underskud** eller anden gæld.
5. Støtte til **enkeltpersoners underhold**.
6. Aktiviteter, der **fuldt ud er finansieret** fra anden side.
7. **Uddannelsesmæssige aktiviteter** for frivillige
8. **Uforudsete** udgifter. Der må ikke budgetteres med reserve mv.
9. **Diverse/øvrige** udgifter. Der må ikke budgetteres med uspecificerede udgifter.
10. **Overhead**. Udgifter til administration mv. skal fremgå af særskilte budgetposter.
11. Aktiviteter for personer **uden lovligt ophold** i Danmark.

## 12 Udarbejdelse af budget

I forbindelse med ansøgning om støtte fra Socialstyrelsens ansøgningspuljer skal der udarbejdes budget for projekterne, der ansøges om støtte til.

Budgettet oprettes automatisk, når ansøgningen udfyldes elektronisk på Tilskudsportalen.

Budgettet skal udarbejdes på en sådan måde, at det udgør en fyldestgørende og sandfærdig beskrivelse af projektets forventede udgifter, som er afstemt i forhold til projektets aktivitetsniveau, tidsplan og organisationsstruktur.

- Budgettet skal kun indeholde tilskudsberettigede udgifter, som direkte kan henføres til det konkrete projekts gennemførelse. Således må der ikke budgetteres med udgifter, som ikke direkte kan henføres til det konkrete projekt, eller udgifter, der ikke kan gives tilskud til (se afsnit 10 og 11). Udgifter skal specificeres i budgettet, og udgifter kan ikke samles i overordnede budgetposter.

**Det er vigtigt, at følgende oplysninger angives i budgettet:**

- Projektets titel
- Ansøgers identifikation (CVR-nummer eller CPR-nummer)
- Ansøgers navn og adresse

### *12.1 Nødvendige udgifter*

Tilskud kan ydes til fremtidige, projektrelaterede udgifter. Det skal være udgifter, der er nødvendige for at projektet kan gennemføres. Det skal også være udgifter, som afholdes, når der er modtaget tilskud. Kun i særlige tilfælde kan der ydes tilskud til udgifter, som er afholdt, før der blev ydet tilskud, hvis de har en klar tilknytning til projektet.

### *12.2 Periodiserede budgetter*

#### 12.2.1 100.000 kr. eller derover

Udgifterne i det enkelte årsbudget skal fordeles på de måneder, hvor de enkelte udgifter forventes at falde. Hvis der f.eks. er en ansat projektleder i projektet, opgøres lønnen som den afholdes, én gang om måneden. Gennemsnitstal kan således ikke anvendes.

#### 12.2.2 Under 100.000 kr.

Hvis det ansøgte beløb er mindre end 100.000 kr., behøves projektudgifter ikke at være opdelt i måneder. De kan samles i den første måned, hvor projektet har udgifter.

### *12.3 Lønudgifter*

Lønudgifter skal budgetteres med antal timer og sats pr. time for ansatte medarbejdere og/eller timelønnede eksterne konsulenter mv. Lønudgifter må ikke inkluderes under andres budgetposter. Lønniveauet må ikke være højere end det, der er aftalt i de statslige overenskomster for tilsvarende arbejde. I kan finde relevant information på Moderniseringsstyrelsens hjemmeside [www.moderniseringsstyrelsen.dk](http://www.moderniseringsstyrelsen.dk) og/eller ved henvendelse til de relevante fagforeninger.

### *12.4 Enhedspriser*

Alle udgiftsposter skal så vidt muligt udspecificeres i antal enheder og pris pr. enhed. Hvis projektet f.eks. indebærer afholdelse af to konferencer inden for det samme projektår, og hver af konferencerne koster 100.000 kr., anføres to enheder á 100.000 kr. i den eller de måneder, hvor konferencerne og dermed udgifterne forventes afholdt.

### *12.5 Noter til budgettet*

Der skal udarbejdes forklarende noter til de udgiftsposter, som anføres i budgettet. Hvis en af budgetposterne f.eks. er "Seminar", kan noten indeholde oplysninger om forventet antal deltagere, seminarets varighed (antal dage, med eller uden overnatning), pris pr. deltager, honorar til oplægsholder mv. Noter skal således dels klarlægge indholdet af den enkelte aktivitet og dels klarlægge forudsætningerne for udgiftens størrelse.

### *12.6 Moms*

Kommuner og regioner kan ikke få tilskud til dækning af moms, da momsen refunderes af momsudligningsordningen. Alle udgifter skal derfor i budgettet være ekskl. moms.

### **13 Ansøgningsprocedure**

Ansøgningsfristen er den 8. marts 2017 kl. 12.00. Efter dette tidspunkt kan ansøgninger ikke længere fremsendes.

Ansøgerne kan forvente svar på ansøgningen medio/anden halvdel af marts 2017.

Socialfaglige spørgsmål kan stilles til Per Fabæch Knudsen i Socialstyrelsen via [pfk@socialstyrelsen.dk](mailto:pfk@socialstyrelsen.dk). Spørgsmål om administration af ansøgningspuljen behandles af Center for Økonomi og Tilskudsforvaltning i Socialstyrelsen. Spørgsmål kan stilles via tlf. 91370200, mandag–fredag mellem kl. 10.00–14.00, eller e-mail: [tilskudsforvaltning@socialstyrelsen.dk](mailto:tilskudsforvaltning@socialstyrelsen.dk).

Ansøgningsskemaet skal udfyldes elektronisk via Tilskudsportalen. For yderligere information om brug af Tilskudsportalen se under vejledninger på Tilskudsportalens forside. Når Socialstyrelsen har modtaget ansøgningen vil dette fremgå af status under Min tilskudssag. Tekniske spørgsmål i forhold til anvendelse af Tilskudsportalen kan sendes til [portal@socialstyrelsen.dk](mailto:portal@socialstyrelsen.dk).

#### *13.1 NemID*

Ansøgere med CVR-nummer skal ved oprettelse og indsendelse af ansøgninger anvende en NemId medarbejdersignatur tilknyttet det relevante CVR-nummer. Den tilskudsansvarlige såvel som den medarbejder, der opretter ansøgningen, skal have en NemId medarbejdersignatur. Ansøgere, som ikke er CVR-registrerede, kan søge vha. en NemID signatur tilknyttet deres CPR-nummer. Kun personer, som er fritaget fra tilslutning til digital post, behøver ikke at søge gennem Tilskudsportalen.

### **14 Hvis projektet får tilskud**

Hvis projektet får tilskud, gælder der en række forpligtelser, som står i bekendtgørelse om ansøgningspuljen til terapeutisk bistand til forældre til børn med handicap, af afgørelsen ("tilskudsbrevet"), og af vejledningen om betingelser for tilskud. Der er f.eks. tale om pligt til at indsende relevante dokumenter, rapporter, udbetalingsanmodning og regnskab.

Hvis I ikke overholder forpligtelserne, kan Socialstyrelsen f.eks. beslutte tilbageholdelse, bortfald eller tilbagebetaling af tilskud.

Nedenfor nævnes puljespecifikke forpligtelser:

#### *14.1 Rapport*

Projektet skal løbende forholde sig til, om det opnår sine mål og i modsat fald justere projektet. Det skal desuden være muligt for Socialstyrelsen at følge med i, om projektets indsats har den tilsigtede virkning for borgerne. Derfor skal det rapporteres til Socialstyrelsen om projektets opstillede mål er/bliver opfyldt.

Skabelonen for afrapportering er standardrapport og kan hentes på Socialstyrelsens tilskudsportal under *Min tilskudssag*. Rapporten skal udfyldes elektronisk og indsendes via Socialstyrelsens tilskudsportal. Fristerne for indsendelse af rapporter fremgår af det tilskudsbrev, som tilskudsmodtagere modtager fra Socialstyrelsen.

*Socialstyrelsen, den 8. februar 2017*

BIRGITTE ANKER

/ Mette Holm Sørensen

- <sup>1</sup> PREP er et forebyggende og relationsudviklende kursus. Der er ikke tale om gruppearbejde eller traditionel parterapi - man arbejder kun med sin partner, og man skal ikke indvie andre i sine problematikker.